

# Svetspress UWP 20-2 / UWP 35-2

Produktinformation



Universell svetspress för svetsning, nitning och omformning av termoplastiska delar samt för svetsning, stansning och skärning av fiberduk och textilmaterial.

Finns även med ett snabbväxlingssystem för givarsystemet som tillval. Den digitala versionen i kombination med Anaconda-generatorn möjliggör dynamiska tryckprofiler med hjälp av en proportionalventil.

	20kHz	35kHz
Passande generatorer	<u>Anaconda</u> : alla alternativ <u>Viper XL</u> : alla alternativ utom digital	
Display och styrelement	Tvåhandsaktivering Manometer, tryckregulator, hastighetsregulator, nödstopp, lyfthöjdsinställning, klämspak för höjdställning.	
Slagdynamik	Frammatningshastigheten kan ställas in med hastighetsregulatorn. Ljudtrigging via olika triggars (tid, tryckskillnad, etc.) Sensor för övre ändläge (cylinderns viloläge) Digitalt tillval: tryckprofiler	
Drivningssätt: Dubbelverkande pneumatisk cylinder	Ø80mm <u>Alternativ Ø 63mm</u> : för mindre detaljer	Ø40mm
Driveffekt	<u>Tryckluft</u> : Upp till max. 7 bar	
Maximal kraft	3000 N vid 6 bar tryckluft	
Svetsslag	0mm - 100 mm, ställs in m.h.a. inställningsskruv för slaghöjd.	
Räckvidd från sonotrodens mitt till presspelaren	220mm	150mm
Höjdställning, låsbar med enhands-klämspak	0mm - 480mm	0mm - 160mm
Styrskenor	Precisionsstyrskenor	
Verktugslinjering	Nivelleringsbord	
Verktugshållare	<u>Alternativ</u> : snabbväxlingssystem (omvandlare och horn) eller snabbväxlingsstöd (städ)	
Installationsyta	Ca. 680mm x 450mm	Ca. 300mm x 500mm
Dimensioner	<u>Se ritning</u> <u>Vikt</u> : ca. 160kg	<u>Se ritning</u> <u>Vikt</u> : ca. 60kg

Version 2024-02

Ritning  
UWP 20-2

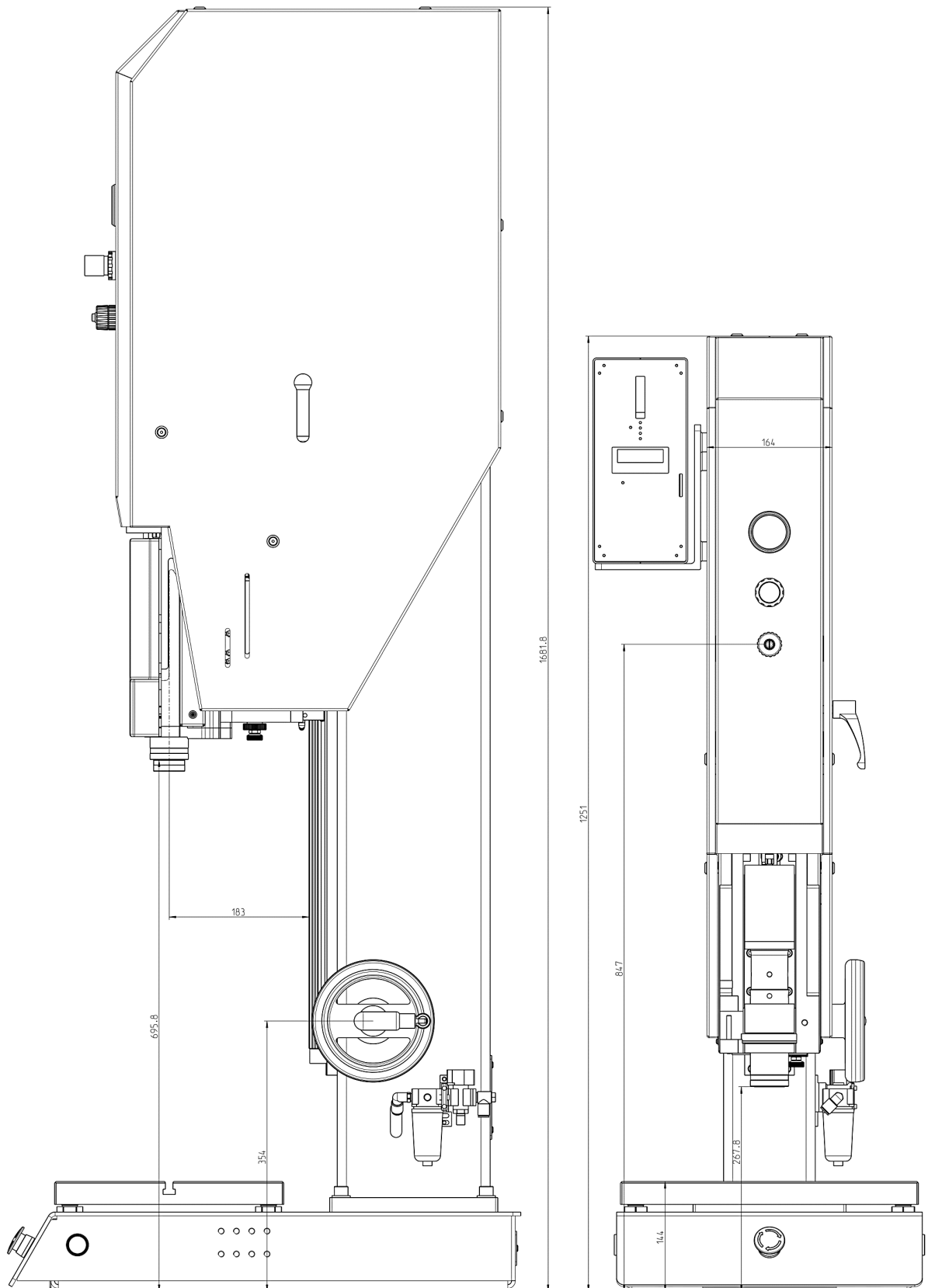

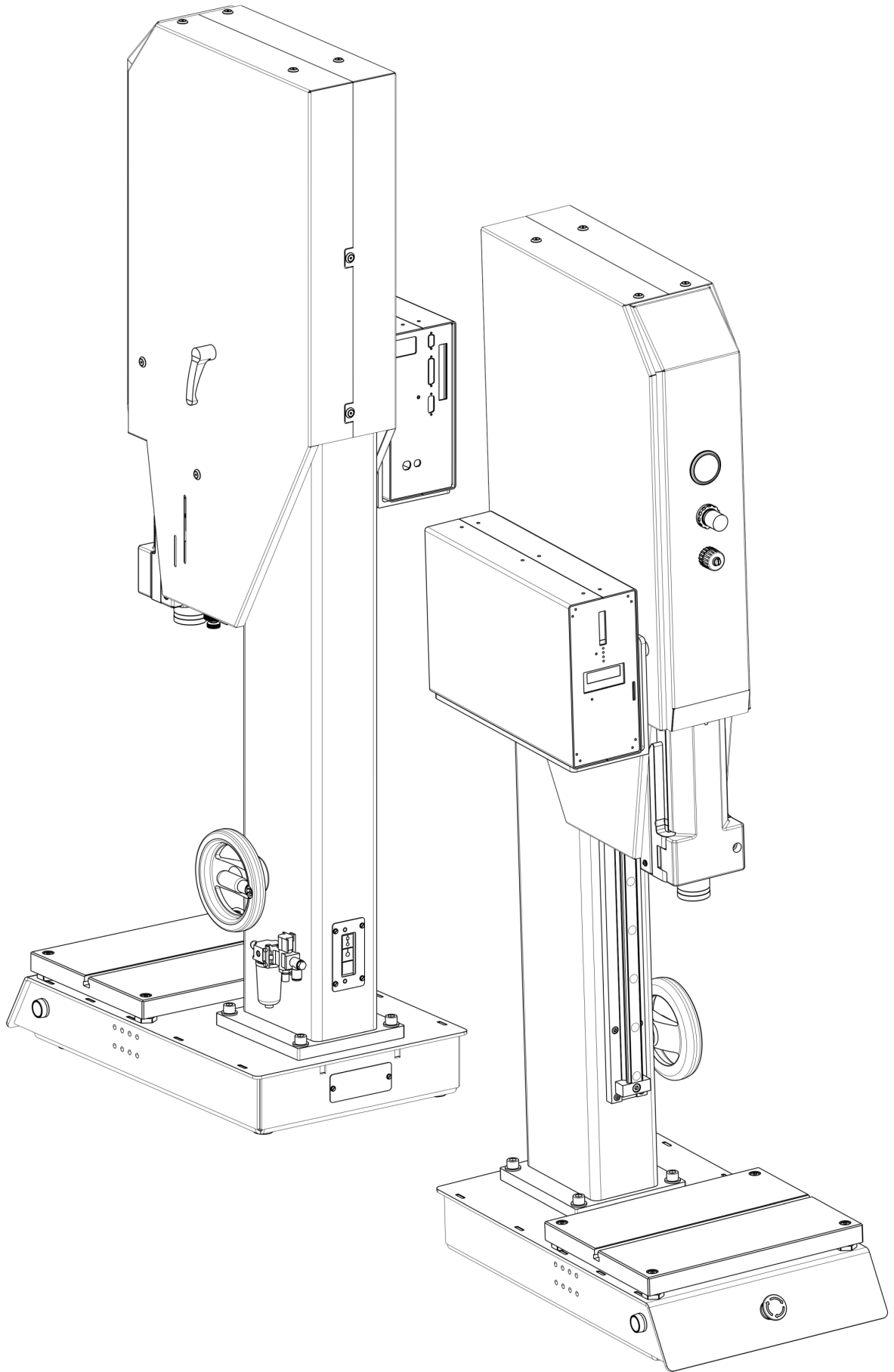

Agaria AB  
Box 140  
SE-184 22 ÅKERSBERGA

Tel: 08-540 660 85  
[info@agaria.se](mailto:info@agaria.se)  
[www.agaria.se](http://www.agaria.se)

**agaria**

**Ritning**  
UWP 35-2

