

Ultraljudsmatning UWS 35

Produktinformation



Pneumatisk ultraljudsmatning med hög precision för installation i specialmaskiner och produktionslinjer. Lämplig för svets- och skärapplikationer.

Den digitala versionen i kombination med Anaconda-generatoren möjliggör dynamiska tryckprofiler med hjälp av en proportionalventil.

Arbetsfrekvens	35kHz
Produktbeskrivning	<u>Tillval:</u> Avståndsmätning <u>Grundläggande val:</u> endast mekanik med cylinder, utan ventil, utan regulator <u>Alternativ för direktkoppling (VD):</u> enkel styrning från Hawk-generatoren direkt till ventilen <u>Tillval:</u> Styrning av hastighet och tryck via extern triggerbox <u>Digitalt tillval:</u> drift via extern triggerbox och integrerad proportionalventil <u>Anpassade versioner</u>
Passande generatorer	<u>Anaconda:</u> alla alternativ <u>Viper XL:</u> alla alternativ utom digital <u>Hawk:</u> endast med VD
Display och styrelement	<u>Alternativ för direktkoppling (VD):</u> Tryckmätare på ventilen <u>Triggerbox-alternativ:</u> tryckmätare, tryckregulator, hastighetsregulator på Triggerbox
Drift	Trigger via startsignal
Slagdynamik	Frammatningshastigheten kan ställas in med hastighetsregulatorn. Ljudtriggning via olika triggers (tid, tryckskillnad, etc.) Sensor för övre ändläge (cylinderns viloläge) Hydraulisk ändlägesdämpning. <u>Digitalt alternativ:</u> tryckprofiler
Drivningssätt	Dubbelverkande pneumatisk cylinder, Ø32mm
Driveffekt	<u>Tryckluft:</u> Upp till max. 7 bar
Maximal kraft (vid 6 bar)	480N
Svetsslåg	<u>UWS 35-50:</u> 0mm - 50mm <u>UWS 35-100:</u> 0mm - 100mm <u>Anpassade versioner</u>
Räckvidd	63,5 mm till sonotrodens mitt
Styrskenor	Precisionsstyrskenor
Verktögsinjering	Nivelleringsbord
Montering	4 hål Ø6,5mm
Dimensioner	<u>Se ritning</u> <u>Vikt:</u> Ca. 4 kg, utan svetsverktyg

Version 2024-02

Ritning

Exempel UWS 35-50, för anslutning till
Triggerbox

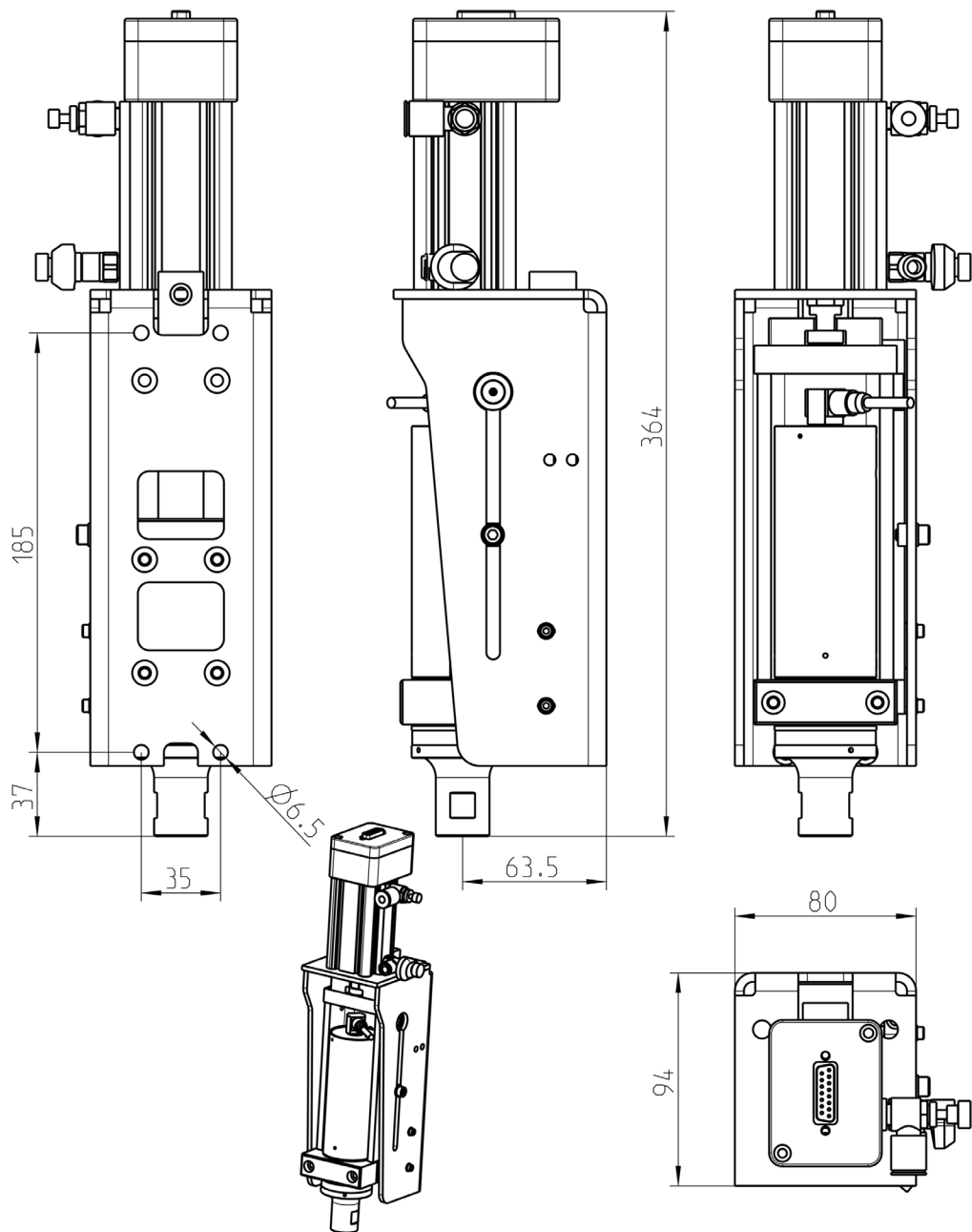

Ritning

Exempel UWS 35-50 med direkt ventil-
ledning (VD), för direkt ledning till Hawk
generator

